

Cableado relacionado

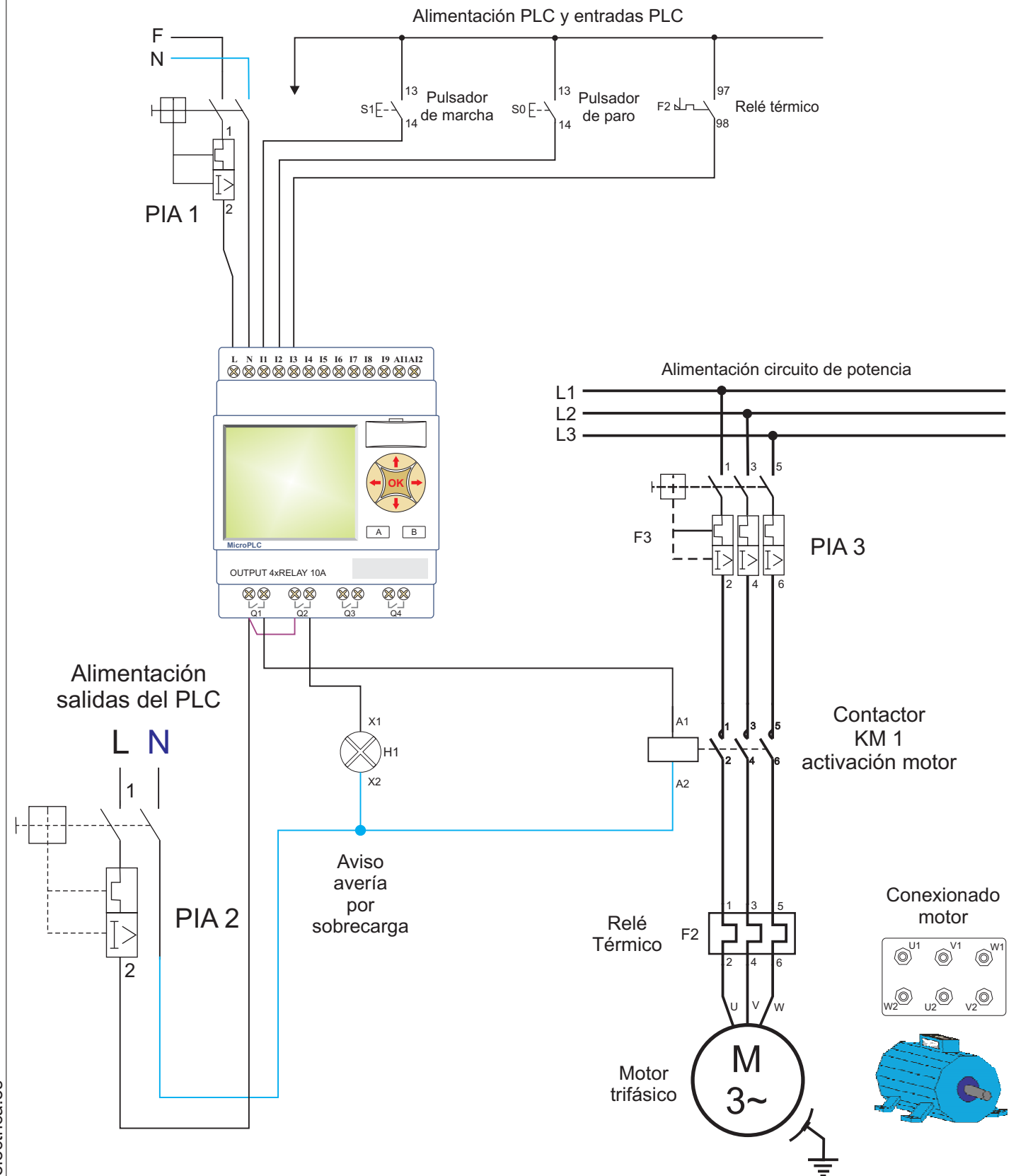

Programación 1: LD (ladder Diagram) o lenguaje de contactos con realimentación

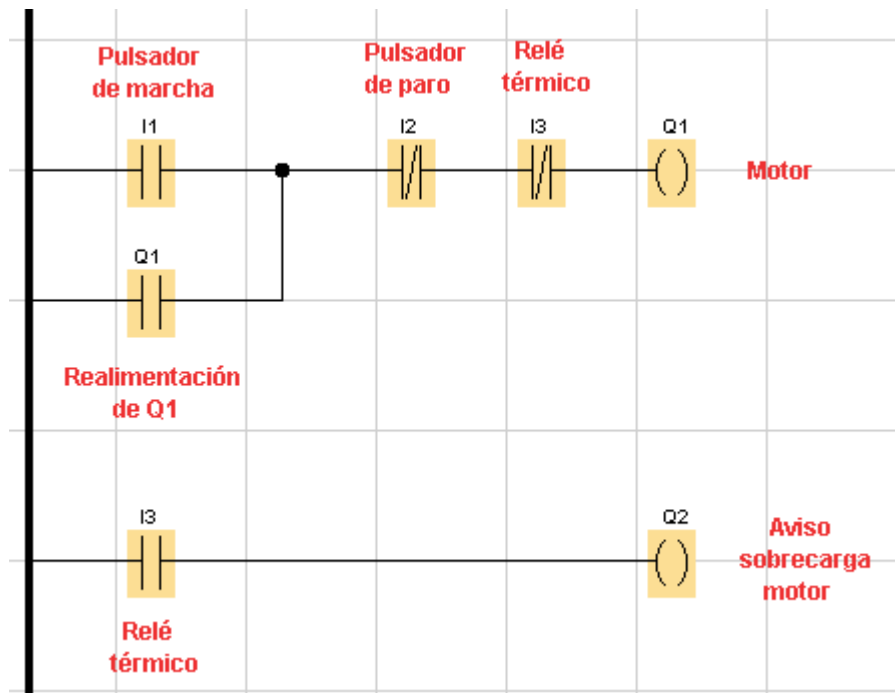

Programación 2: LD (ladder Diagram) o lenguaje de contactos con SET-RESET

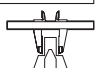
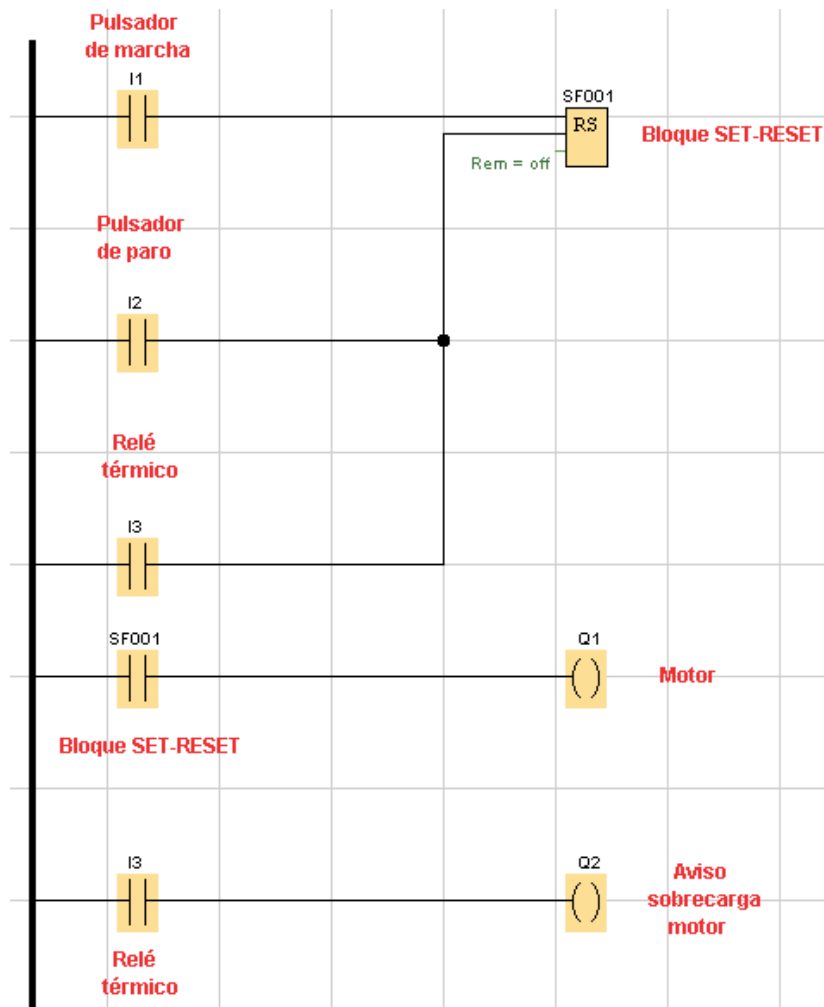

Programación 3: FBD (Function Block Diagram) o lenguaje gráfico de funciones con realimentación

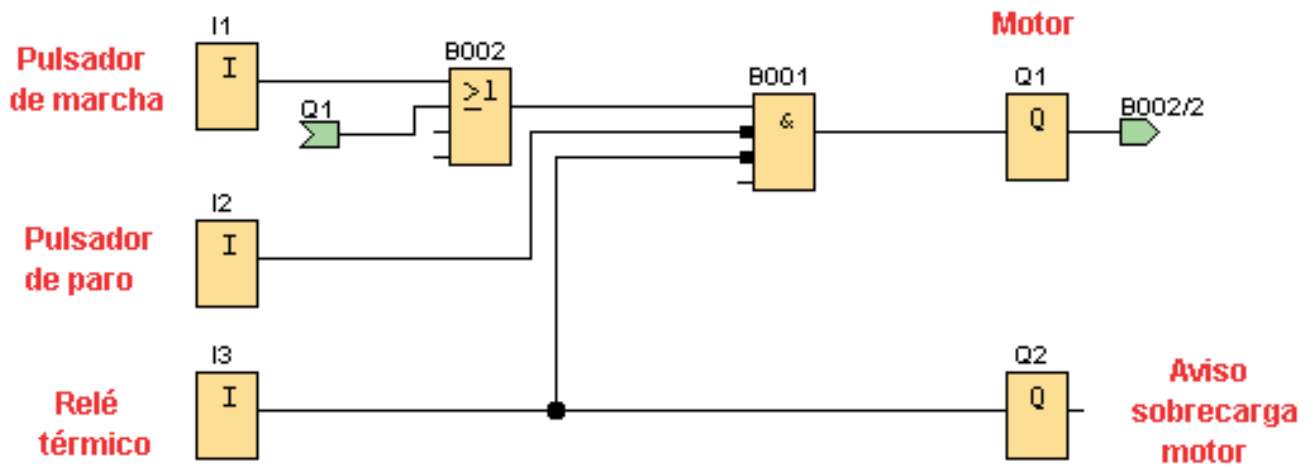

Programación 4: FBD (Function Block Diagram) o lenguaje gráfico de funciones con SET-RESET

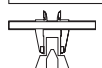
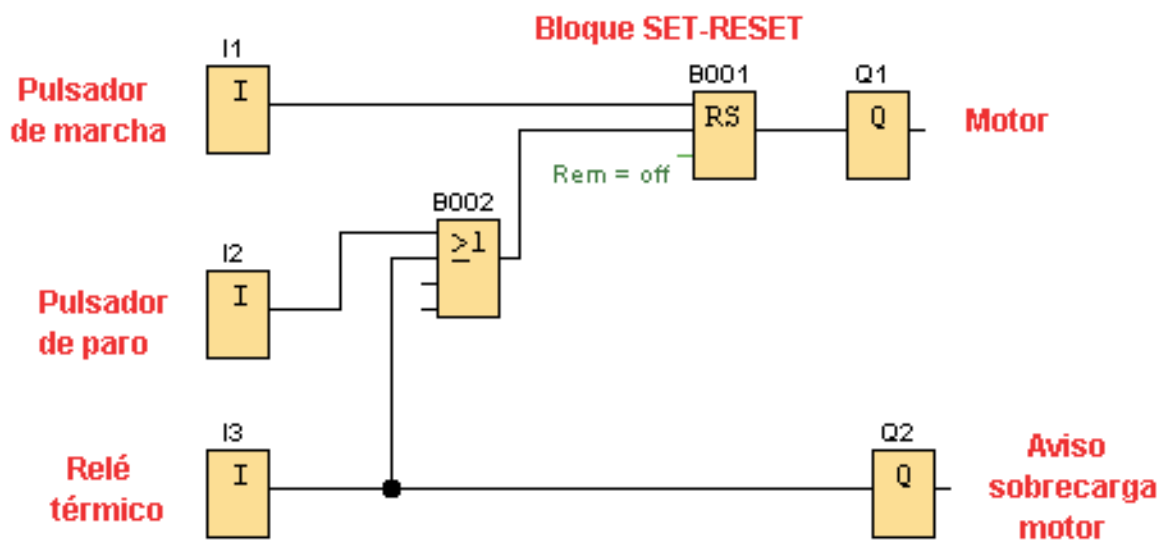

Notas de programación:

Nombre:

