

Donde:

- F1 → Protección circuito de mando.
- F2 → Protección sobrecargas motor trifásico.
- F3 → Protección circuito de potencia.
- F4 → Protección circuito inductor.
- S0 → Pulsador de paro general.
- S1 → Pulsador de activación.
- KM 1 → Contactor de activación motor.

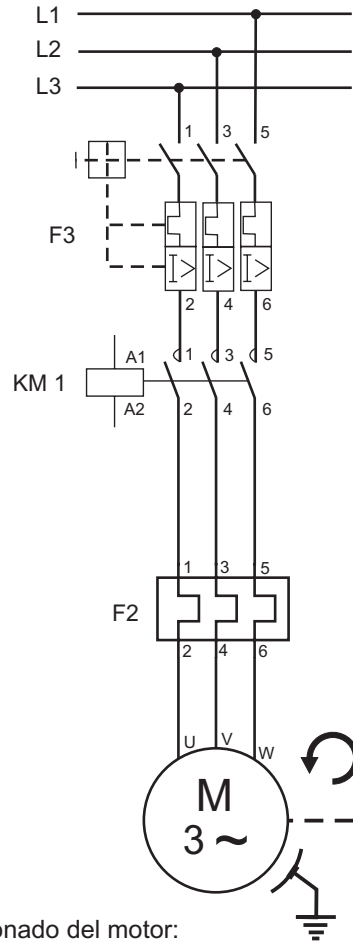

Conexionado del motor:

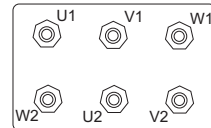

Descripción del montaje:

Las condiciones de autocebado se han descrito en la explicación general. Si la máquina ha sido utilizada en las prácticas anteriores mantendrá el magnetismo remanente. La corriente en el inductor debe reforzar el magnetismo remanente.

Funcionamiento:

- a) Accionar el magnetotérmico trifásico para alimentar el motor trifásico de corriente alterna a 1500 r.p.m.
- b) Hacer que R_2 sea igual a 0. Si la máquina no se ceba, se acciona el conmutador para invertir la polarización del inductor.
- c) Aumentar R_2 hasta llegar al valor crítico, provocando el descebado de la máquina.
- d) Comparar el valor de R_2 crítico deducido experimentalmente con la t_{ga} en el origen de la característica de vacío, $R_{F\text{ crítico}}$. $R_2\text{ crítico} + R_F = R_{F\text{ crítico}}$.

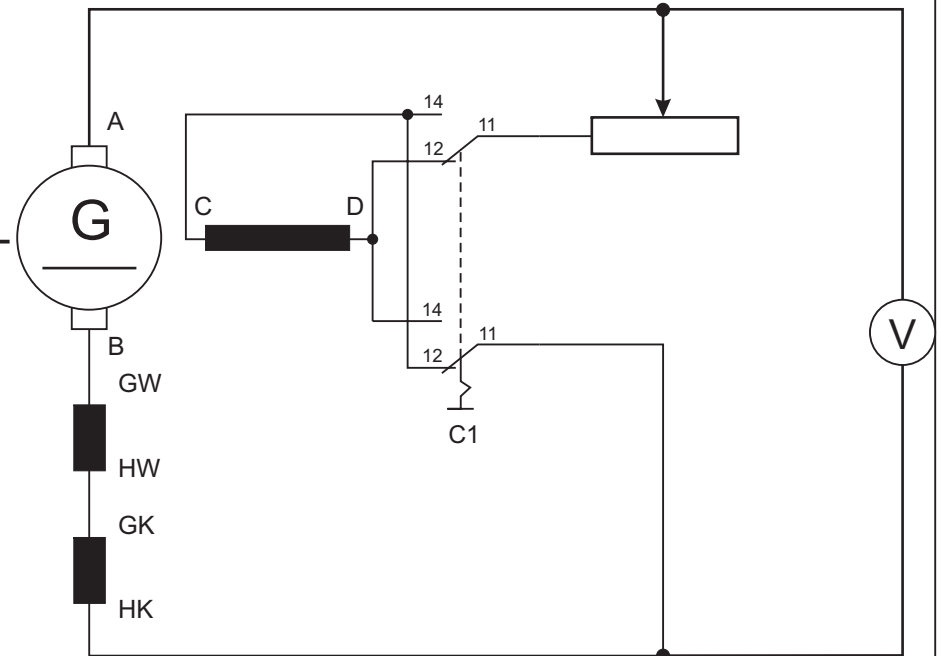

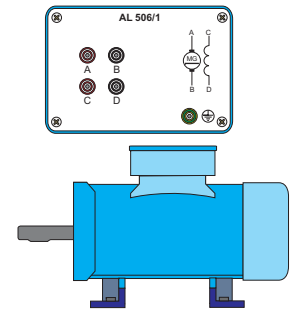
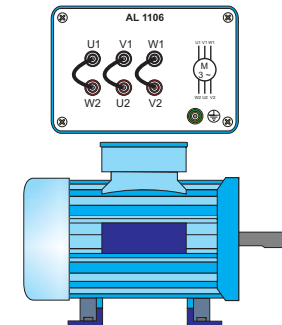
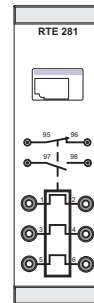
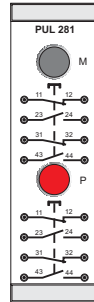
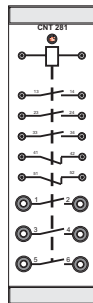
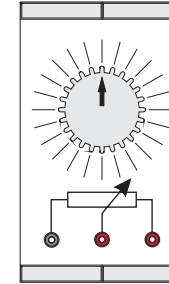
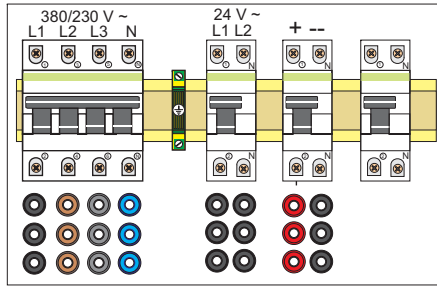

Explica detalladamente el funcionamiento del montaje:

Toma de datos:

Observaciones

Fecha inicio montaje:

Fecha fin montaje:

Corregido:

Nota:

